



U každého lineárního modulu je provedeno základní mazání před expedicí ve výrobním závodě. Všechna kuličková šrouba mají celoživotní náplň, takže za normálních provozních podmínek nevyžadují další přimazávání.

### Mazání vozíku

Vozík se domazává přes maznici DIN 3405 D uprostřed vozíku.

### Mazání krycí lišty

Platí pouze pro lineární moduly s ocelovou krycí lištou

Na krycí lištu naneste tenkou vrstvu oleje. Rovnoměrné rozptření oleje na krycí liště zajistíte pohybem vozíku po celé délce profilu. Pokud lineární modul pracuje v prašném prostředí, mazivo je třeba aplikovat opakovaně v určitých intervalech.

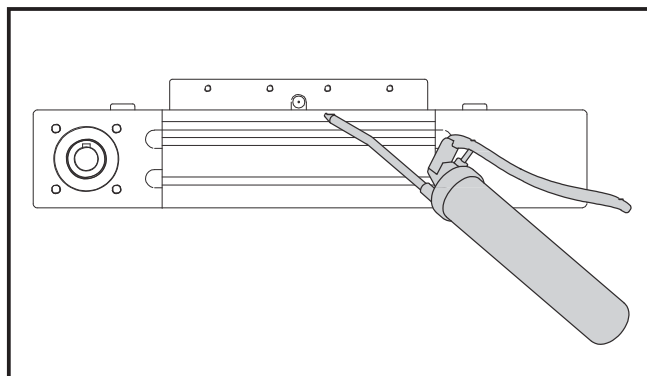

### Mazivo

#### Doporučený mazací tuk:

Lubcon TURMOGREASE Highspeed L 252/3 (K HC P 2/3 K-50)

#### Doporučený mazací olej pro MRJ:

Klüber STRUCTOVIS 15

#### Doporučený mazací olej pro mazání ocelové krycí lišty:

Lubcon TURMOFLUID ED 13



K promazání a pravidelnému domazávání lineárních modulů používejte výhradně mazací tuk! Nepoužívejte mazací tuk obsahující pevné částice!

### Množství maziva a mazací intervaly

MTJ	Vzdálenost [ km ]	Mazivo – domazávání [ cm <sup>3</sup> ]	
		vozik	2. vozík
65	5000	0.4	0.4
80	5000	0.7	0.7
110	10000	1.4	1.4
ECO 40	5000	0.7	0.7

MRJ	Vzdálenost [ km ]	Olej – množství pro domazávání [ cm <sup>3</sup> ]
65	5000	6
80	5000	8
110	5000	12.5



Mazací intervaly uvedené v tabulce vyhovují pro běžné provozní podmínky. V případě specifických provozních podmínek se obraťte na naši společnost.

Mazání probírá vždy po 500 provozních hodinách nebo po ujetí dráhy uvedené v tabulce výše.

Záleží na tom, který stav nastane dříve.

### Běžné provozní podmínky:

**Teplota:** 10 °C - 40 °C

**Rychlost jezdce:** MRJ ≤ 10 m/s  
MTJ ≤ 3 m/s

**Zdvih:**  
MTJ MRJ 40 > 50 mm  
MTJ MRJ 65,80,110 > 60 mm

**Zatížení:** ≤ 0.2 C

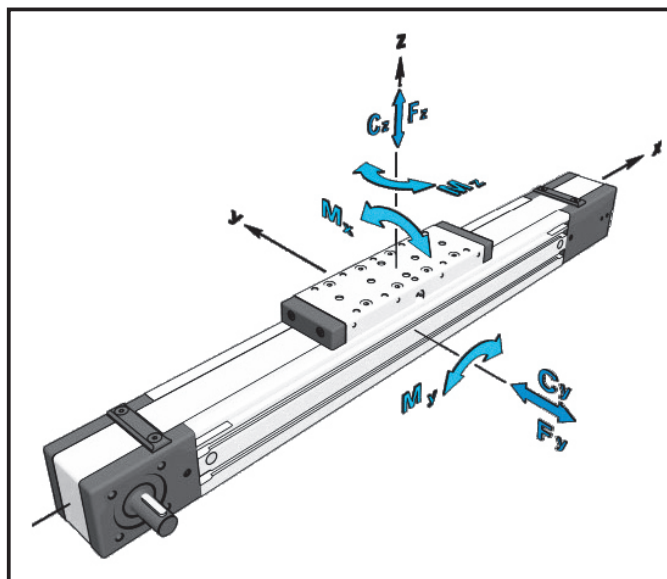

Změny specifikací vyplývající ze zdokonalování výrobků mohou být provedeny bez upozornění.

**UNIMOTION**