

Přírubové provedení

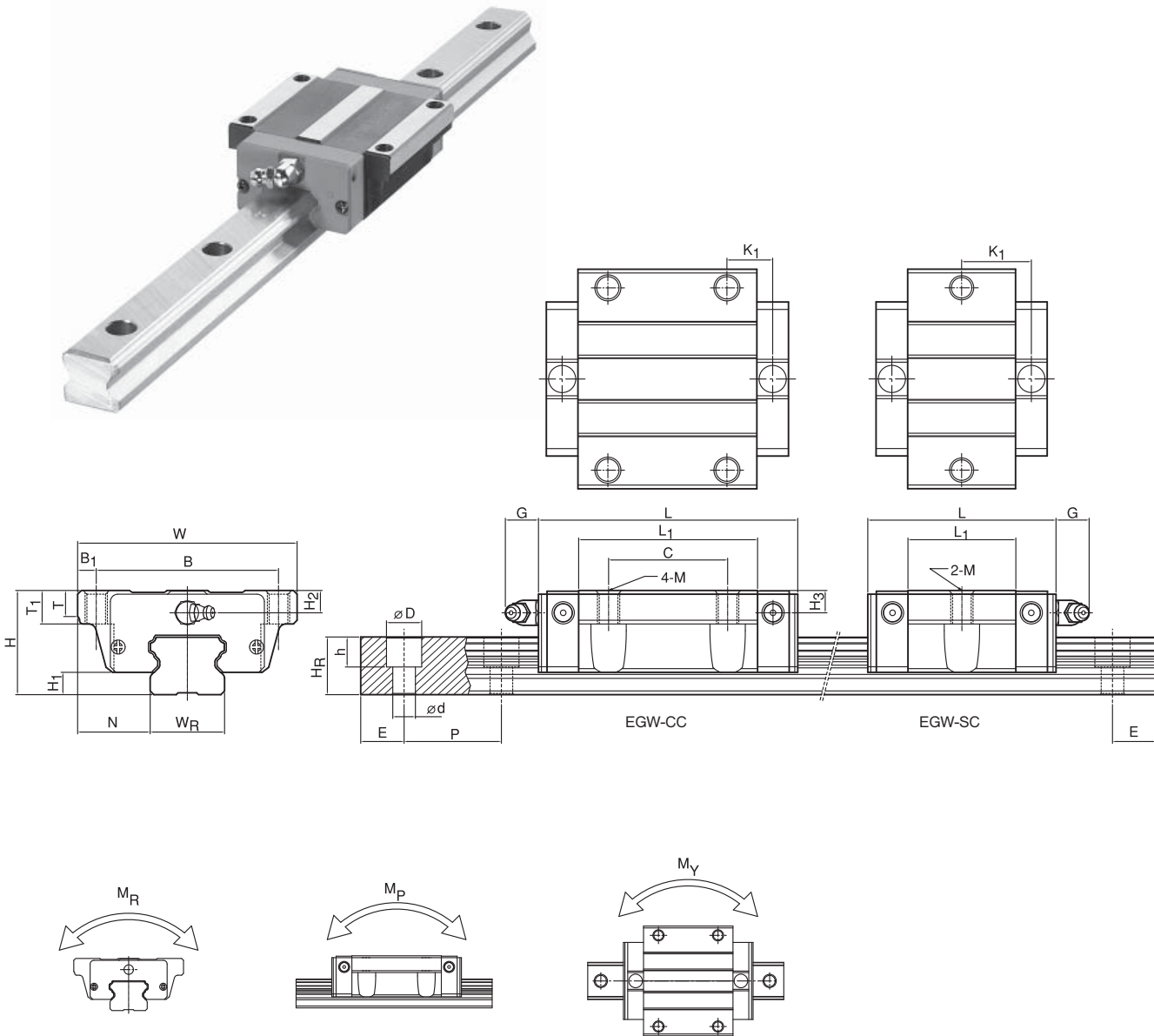

| Označení | Rozměry [mm] | | | | | | | | | | | | | | | | | | | | | | | | Únosnost [N] | Moment [Nm] | | | Hmot. vozíku [g] | Hmot. kolej. [kg/m] | | | |
|----------|--------------|----------------|------|----|-------|----------------|------|----------------|-------|-----|-------|----------------|----------|----------------|----------------|----------------|----------------|----------------|-----|-----|----|---|-------|----------------|--------------|-------------|----------------|----------------|------------------|---------------------|----------------|----------------|----------------|
| | Komplet | | | | Vozík | | | | | | | | Kolejnic | | | | | | | | | | | | | Mont. šroub | C _d | C ₀ | | | M _x | M _y | M _z |
| | H | H ₁ | N | W | B | B ₁ | C | L ₁ | L | G | M | K ₁ | T | T ₁ | H ₂ | H ₃ | W _r | H _r | D | h | d | P | E | C _d | | | | | | | | | |
| EGW15SC | 24 | 4,5 | 18,5 | 52 | 41 | 5,5 | 23,1 | 40,7 | 5,7 | M5 | 14,8 | 5 | 7 | 5,5 | 6 | 15 | 12,5 | 6 | 4,5 | 3,5 | 60 | * | M3×16 | 5,35 | 9,40 | 80 | 40 | 40 | 0,12 | 1,25 | | | |
| EGW15CC | | | | | | | 26 | 39,8 | 57,4 | | 10,15 | | | | | | | | | | | | | 7,83 | 16,19 | 130 | 100 | 100 | 0,21 | | | | |
| EGW20SC | 28 | 6 | 19,5 | 59 | 49 | 5 | 29 | 50,6 | 12 | M6 | 18,75 | 7 | 9 | 6 | 6 | 20 | 15,5 | 9,5 | 8,5 | 6 | 60 | * | M5×16 | 7,23 | 12,74 | 130 | 60 | 60 | 0,19 | 2,08 | | | |
| EGW20CC | | | | | | | 32 | 48,1 | 69,7 | | 12,3 | | | | | | | | | | | | | 10,31 | 21,13 | 220 | 160 | 160 | 0,32 | | | | |
| EGW25SC | 33 | 7 | 25 | 73 | 60 | 6,5 | 35,5 | 61,1 | 12 | M8 | 21,9 | 7,5 | 10 | 8 | 8 | 23 | 18 | 11 | 9 | 7 | 60 | * | M6×20 | 11,40 | 19,50 | 230 | 120 | 120 | 0,35 | 2,67 | | | |
| EGW25CC | | | | | | | 35 | 59 | 84,6 | | 16,15 | | | | | | | | | | | | | 16,27 | 32,40 | 380 | 320 | 320 | 0,59 | | | | |
| EGW30SC | 42 | 10 | 31 | 90 | 72 | 9 | 41,5 | 71,5 | 12 | M10 | 26,75 | 7 | 10 | 8 | 9 | 28 | 23 | 11 | 9 | 7 | 80 | * | M6×25 | 16,42 | 28,10 | 400 | 210 | 210 | 0,62 | 4,35 | | | |
| EGW30CC | | | | | | | 40 | 70,1 | 100,1 | | 21,05 | | | | | | | | | | | | | 23,70 | 47,46 | 680 | 550 | 550 | 1,04 | | | | |

*Pokud zákazník neurčí jinak, oba konce E1 a E2 jsou symetrické. Při objednání prosíme o stanovení vzdálenosti prvního otvoru od začátku kolejnice. Formou E1 = . mm.