



GL s fixační přírubou F5 a krycí přírubou D2 nebo D3

Tolerance hřídele h6 nebo j6

$$T_{MAX} = 2,5 \times T_N$$

Drážka pro pero GL 12-150 DIN 6885

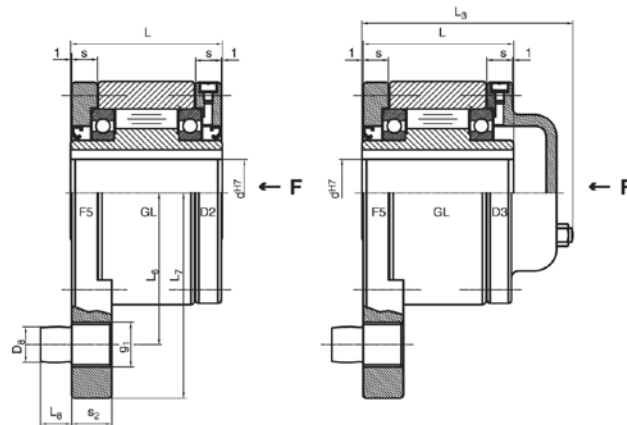

Typ	d ^{H7} [mm]	L [mm]	s [mm]	s ₂ [mm]	L ₃ [mm]	L ₆ [mm]	L ₇ [mm]	L ₈ [mm]	D ₈ [mm]	g ₁	Vnitřní kroužek n _{max} [min ⁻¹] ^{*1}	T _N [Nm]	Hmotnost [kg]
GL 12 F5-D2 (D3)	12	42	10,0	13	64	44	59	10	10	M14	4000	44	1,1
GL 15 F5-D2 (D3)	15	52	11,0	13	78	47	62	10	10	M14	3700	100	1,5
GL 20 F5-D2 (D3)	20	57	10,5	15	82	54	72	11	12	M16	2700	150	2,1
GL 25 F5-D2 (D3)	25	60	11,5	18	85	62	84	14	16	M20X2	2200	230	3,1
GL 30 F5-D2 (D3)	30	68	11,5	18	95	68	92	14	16	M20X2	1800	400	4,1
GL 35 F5-D2 (D3)	35	74	13,5	22	102	76	102	18	20	M24X2	1500	600	5,2
GL 40 F5-D2 (D3)	40	86	15,5	22	115	85	112	18	20	M24X2	1200	850	7,9
GL 45 F5-D2 (D3)	45	86	15,5	26	115	90	120	22	25	M30X2	1000	900	8,1
GL 50 F5-D2 (D3)	50	94	14,0	26	123	102	135	22	25	M30X2	850	1700	12,1
GL 55 F5-D2 (D3)	55	104	18,0	30	138	108	142	25	32	M36X2	750	2100	15,3
GL 60 F5-D2 (D3)	60	114	17,0	30	147	112	145	25	32	M36X2	650	2800	18,0
GL 70 F5-D2 (D3)	70	134	18,5	35	168	135	175	30	38	M42X2	550	4600	23,0
GL 80 F5-D2 (D3)	80	144	21,0	35	178	145	185	30	38	M42X2	500	6800	31,5
GL 90 F5-D2 (D3)	90	158	20,5	45	192	155	205	40	50	M55X2	450	11600	43,3
GL 100 F5-D2 (D3)	100	182	30,0	45	217	180	230	40	50	M55X2	350	16000	71,0
GL 120 F5-D2 (D3)	120	202	30,0	60	-	205	268	55	68	M72X2	300	20000	99,0
GL 130 F5-D2 (D3)	130	212	29,0	60	250	205	268	55	68	M72X2	250	25000	99,0
GL 150 F5-D2 (D3)	150	246	32,0	60	286	255	325	55	68	M72X2	200	56000	199,0

* 1 Použití se stojícím vnějším kroužkem a rotujícím vnitřním kroužkem

U smontované volnoběžky musí být požadovaný směr otáčení specifi kován vzhledem ke směru šipky „F“.

R = vnější kroužek se otáčí po směru hodinových ručiček

L = vnější kroužek se otáčí proti směru hodinových ručiček

Příklad montáže

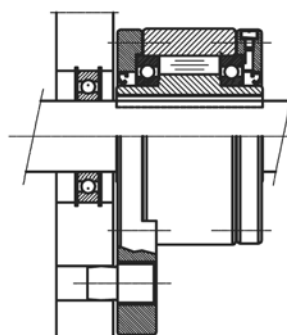

Tiskové chyby vyhrazeny. Obrázky mají informativní charakter.