

# LMH\_L

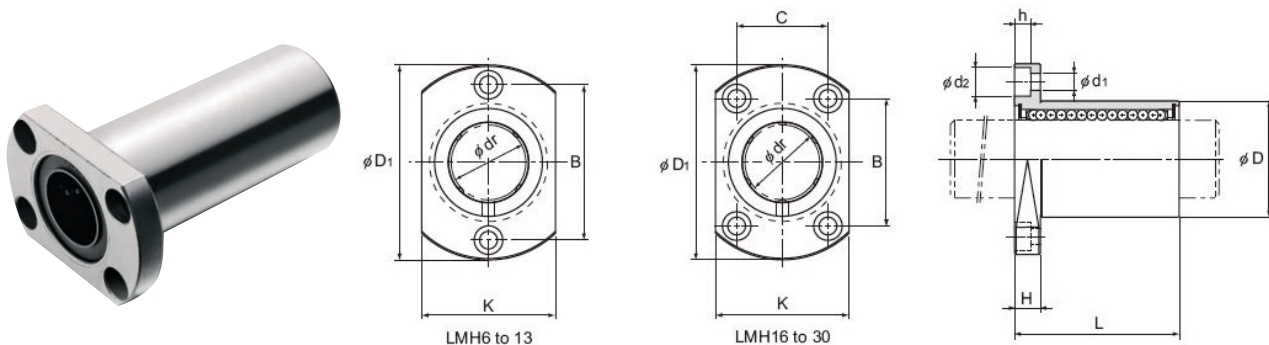

## Přírubové kuličkové pouzdro tandemové

### Eco řada

| Typ     | dr<br>(mm) | D<br>(mm) | L<br>(mm) | H<br>(mm) | D1<br>(mm) | B<br>(mm) | C<br>(mm) | K<br>(mm) | d1 × d2 × h<br>(N) | Únosnost |           |
|---------|------------|-----------|-----------|-----------|------------|-----------|-----------|-----------|--------------------|----------|-----------|
|         |            |           |           |           |            |           |           |           |                    | C<br>(N) | C0<br>(N) |
| LMH 6L  | 6          | 12        | 35        | 5         | 28         | 20        | -         | 18        | 3,5 × 6,0 × 3,1    | 323      | 529       |
| LMH 8L  | 8          | 15        | 45        | 5         | 32         | 24        | -         | 21        | 3,5 × 6,0 × 3,1    | 431      | 784       |
| LMH 10L | 10         | 19        | 55        | 6         | 40         | 29        | -         | 25        | 4,5 × 7,5 × 4,1    | 588      | 1100      |
| LMH 12L | 12         | 21        | 57        | 6         | 42         | 32        | -         | 27        | 4,5 × 7,5 × 4,1    | 813      | 1570      |
| LMH 16L | 16         | 28        | 70        | 6         | 48         | 31        | 22        | 34        | 4,5 × 7,5 × 4,1    | 1230     | 2350      |
| LMH 20L | 20         | 32        | 80        | 8         | 54         | 36        | 24        | 38        | 5,5 × 9,0 × 5,1    | 1400     | 2740      |
| LMH 25L | 25         | 40        | 112       | 8         | 62         | 40        | 32        | 46        | 5,5 × 9,0 × 5,1    | 1560     | 3140      |
| LMH 30L | 30         | 45        | 123       | 10        | 74         | 49        | 35        | 51        | 6,6 × 11 × 6,1     | 2490     | 5490      |

### Objednací číslo:

přírubové tandemové kuličkové pouzdro LMH\_L

průměr vodicí tyče

U - jednostranně, UU - oboustranně utěsněné

LMH

30L

UU

