

I.2.20.A

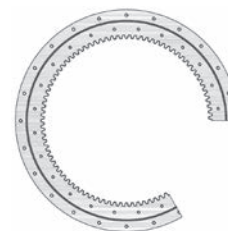
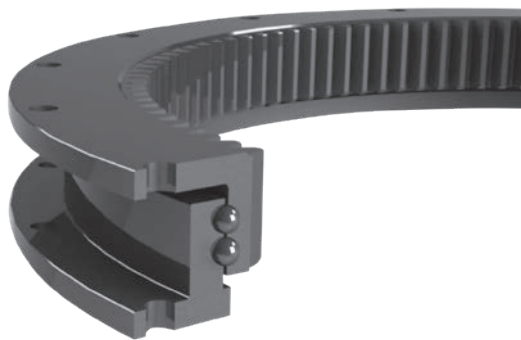

vnitřní ozubení

Otoč s vnitřním ozubením, vnější přírubby

Kuličkové dvouřadé ložisko

Označení	Rozměry				Parametry ozubení				Síla na zub		Hmotnost	
	Da	B	U	Di	P	m	zubů	xm	Fz nor	Fz max	m	
	mm	mm	mm	mm	mm		n°	mm	kN	kN	kg	
1	I.880.2.20.00.A	880	814	764	707	720	6	120	0,5	42,5	59,5	28
2	I.1000.2.20.00.A	1000	934	884	831	840	6	140	-1	42,5	59,5	38

G = N°4 × mazací hlavice DIN 71412 AM 8×1 stejně rozložené.
Požádejte o podrobný výkres ložiska, hodnoty se mohou lišit.

